

OM 9367

EXTRACTEUR DE SILENT BLOC
FIAT PANDA/500 ET FORD KA

SILENT BLOCK EXTRACTOR
FIAT PANDA/500 AND FORD KA





ATTENTION

Avant de retourner ce produit pour quelque raison qu'il soit (problème d'installation, consignes d'utilisation, panne, problème de fabrication...), merci de nous contacter.

Contact :

Vous pouvez nous joindre par mail à sav@clas.com ou bien au 04 79 72 92 80 ou encore vous rendre directement sur notre site clas.com

Si vous avez changé d'avis concernant votre achat, veuillez retourner ce produit avant d'essayer de l'installer.

WARNING

Before returning this product for any reason (installation problem, instructions for use, breakdown, manufacturing problem...), please contact us.





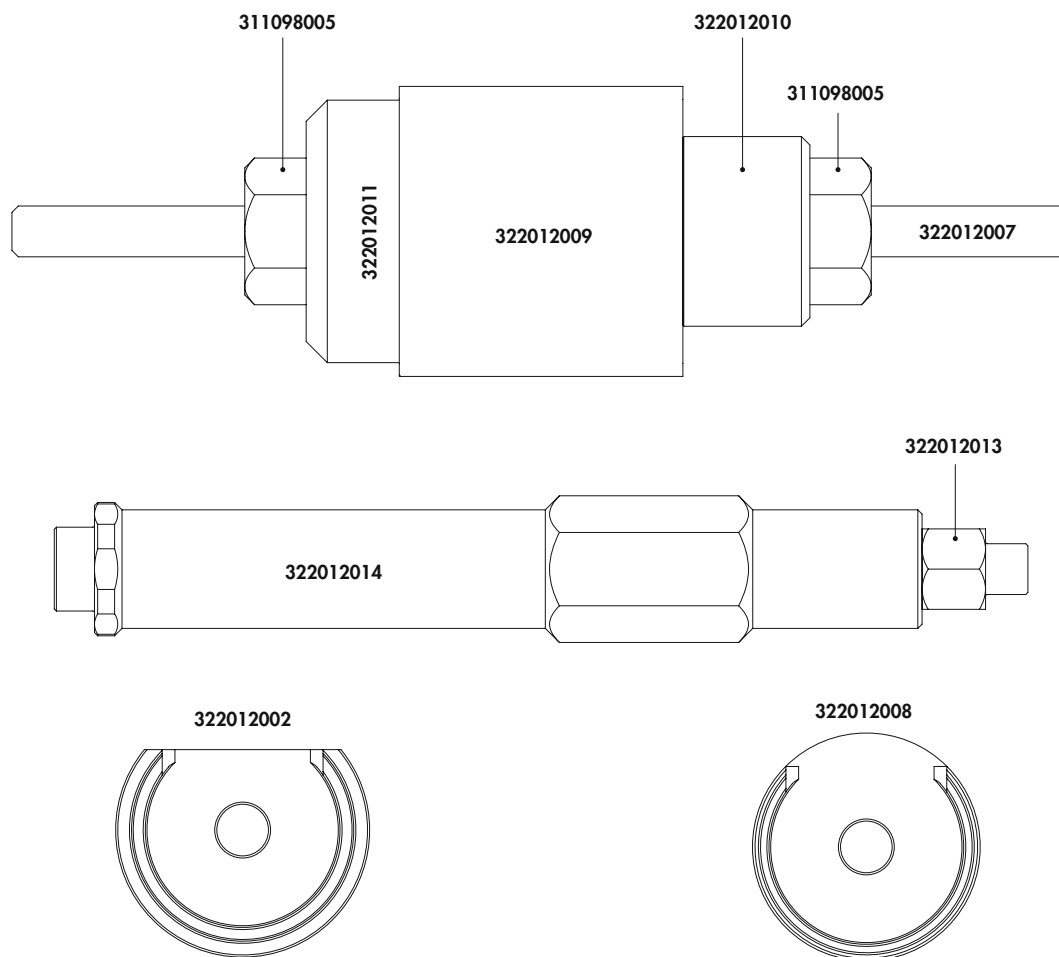

Contact :

You can reach us by mail sav@clas.com or by phone +33(0)4 79 72 69 18 or go directly to our website clas.com

If you have changed your mind regarding your purchase, please return this product before you attempt to install it.

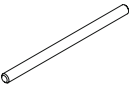

Composants

322012011	RONDELLE AVEC ROULEMENT (POUR EXTRACTION ET INTRODUCTION)	
322012009	BOÎTE CHAUDE D'EXTRACTION	
311098005	2 ÉCROUS M 12	 M12
322012007	VIS M12	
322012002	RONDELLE DE SUPPORT À L'INTRODUCTION	
322012008	RONDELLE D'EXTRACTION	
322012013 + 322012014	PIÈCE UTILE À LA POUSSÉE D'EXTRACTION.	
322012010	BOÎTE CHAUDE D'EXTRACTION AVEC ROULEMENT	

INTRODUCTION

Il est obligatoire de lire ce manuel d'instructions avant de commencer toute action.

Le bon fonctionnement et la pleine conformité des performances de ce produit ne sont garantis que si toutes les instructions fournies dans ce manuel sont scrupuleusement respectées.

Nous garantissons que ce produit est conforme aux spécifications techniques décrites dans ce manuel.

Le fabricant ne peut être tenu pour responsable de toute utilisation inappropriée autre que celle décrite dans le présent manuel.

Utiliser des gants, des chaussures, un casque de protection et des lunettes de protection.



Mauvaise utilisation :

- Ce produit ne doit être utilisé que de la manière décrite dans cette documentation ; toute autre utilisation est considérée comme non conforme.
- Le fabricant décline toute responsabilité pour tout dommage causé par une utilisation incorrecte ou déraisonnable de l'équipement.
- En outre, une utilisation incorrecte annule également la garantie.



Prenez soin de vos outils :

- Veillez à stocker vos outils dans un état propre.
- Placez les outils dans leur emballage d'origine.

Silentblock Ø	Marque	Modèle
Ø 45 mm	Fiat	Panda (4x4 - Cross - Méthane), Panda Classic de 2003 à 2013 avec bras droit et gauche indépendants
Ø 45 mm	Fiat	Ford Ka, Fiat 500
Ø 54 mm	Ford	Ka
Ø 54 mm	Opel	Adam

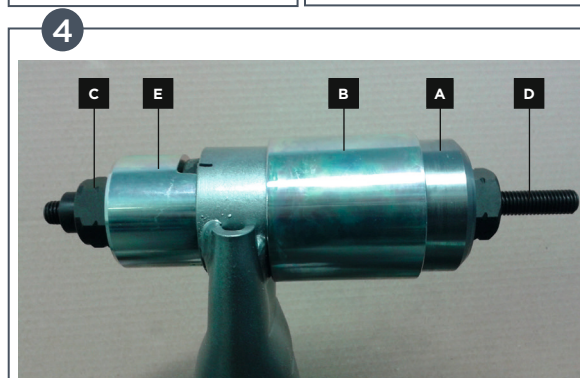
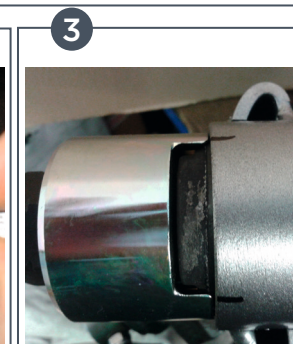
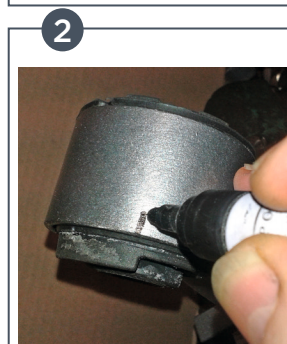
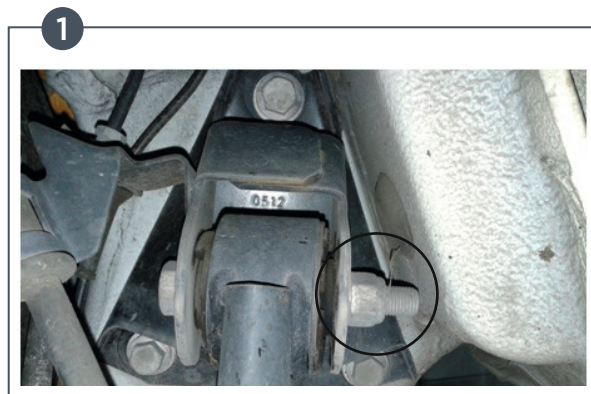

MODE D'EMPLOI

Introduction/extraction silentlock Fiat 500 / Ford ka :

Support avec silentblock monté:

- Dévisser l'écrou et ôter la vis, puis abaisser le support dans la position préconisée et enlever le silentblock (fig. 1).

Extraction :

- Marquer la position du silentblock AVANT de commencer l'extraction (fig. 2-3).
- Monter les pièces 322012011 (réf. A), 322012009 (réf. B), 311098005 (réf. C), 322012007 (réf. D), 322012008 (réf. E) conformément à l'image (fig.4).

- Visser les écrous à l'aide d'une clé de 30 mm jusqu'à extraction complète du silentblock (fig.5-6).

Introduction :

- Pour introduire le silentblock, le mettre déjà en position en vérifiant les marquages préalablement effectués et avec la rondelle 322012002 (réf. F) prête à accueillir la forme du silentblock à la sortie du support; utiliser les pièces 322012011 (réf. A), 311098005 (réf. C), 322012002 (réf. D), 322012002 (réf. F) (fig. 7).

- Visser à l'aide des deux clés de 30 mm jusqu'à introduction complète du silentblock (fig. 8-9).

⚠ ATTENTION : Appliquer de la graisse sur les vis dans la zone de rotation des écrous et lubrifier également le siège du silentblock avant l'introduction.

Introduction/extraction silentlock Panda (4X4, CROSS, MÉTHANE) :

Extraction :

Introduire la pièce 322012013 + 322012014 (réf. H+G) entre les deux silentblock à extraire: poser la rondelle 322012002 (réf. F) sur un côté et la boîte chaude avec roulement 322012010 (réf. E) sur l'autre.

Extraire le silentblock sur le côté droit; en **INVERSANT LA POSITION**, extraire le silentblock sur le côté gauche. Utiliser des clés de 19 mm et de 30 mm (lubrifier la vis 322012013 (réf. H) avec de la graisse avant l'utilisation) (fig. 10).

- La douille (réf. F) sur laquelle la vis M16 travaille, doit être placée correctement.

En particulier, la surface de la douille (réf. F) en contact avec l'essieu de la voiture ne doit pas être en position oblique et elle doit reposer correctement sur l'essieu. Il est important que la vis M16 et tout l'outil sont en axe pendant l'opération.

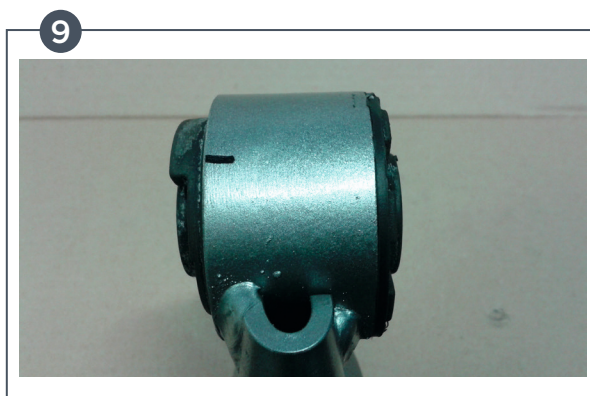
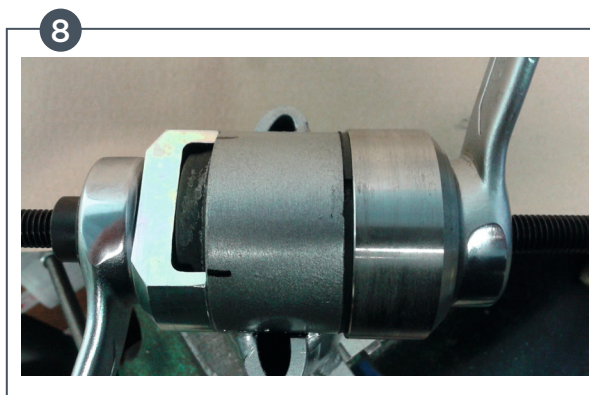
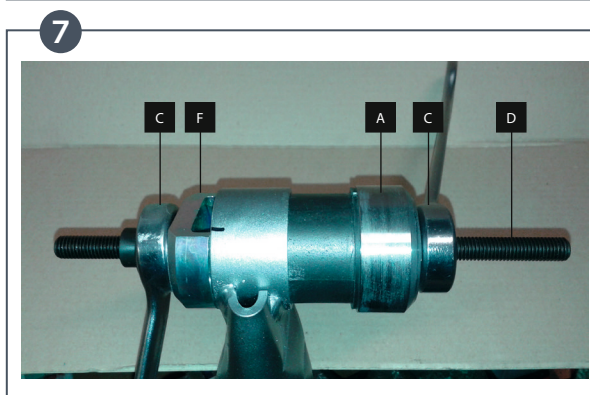
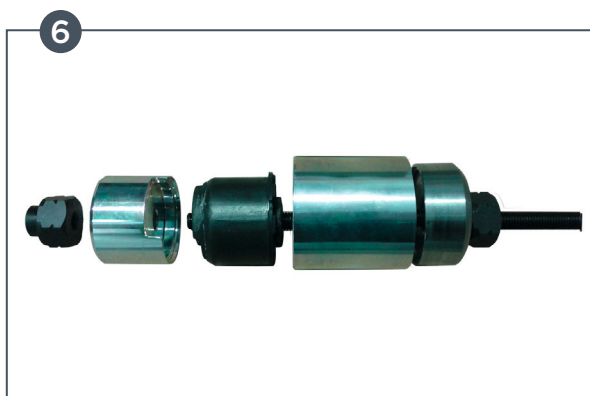

- Activer l'outil toujours à partir du point X et non pas de la vis M16.

 S'il est activé à partir de la vis M16, l'outil ne fonctionne pas régulièrement et il risque de s'endommager.

Introduction :

Introduire le silentblock sur la vis et le poser avec la tête contre la rondelle avec roulement 322012011 (réf. A); passer la vis de l'autre côté du support et poser la rondelle fraisée 322012002 (réf. F); visser l'écrou M12 mais auparavant, contrôler de tout avoir dans l'axe (fig. 11). Lubrifier le silentblock (ainsi que le siège préalablement) et utiliser deux clés de 30 mm pour la rotation des écrous. Visser jusqu'à introduction complète.

 **Attention :** Utiliser pâte lubrifiante pour filets.

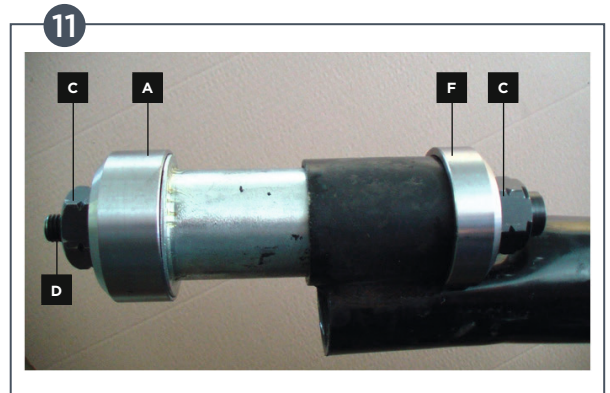
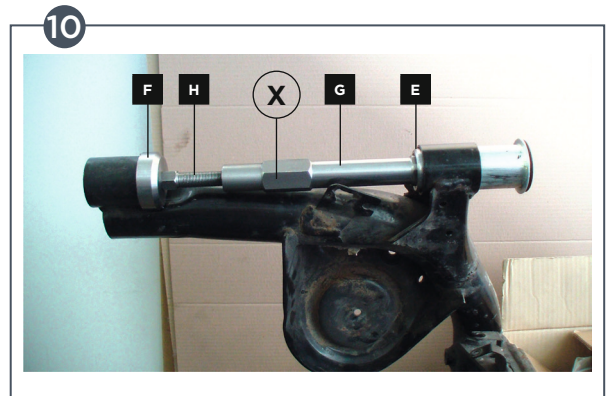

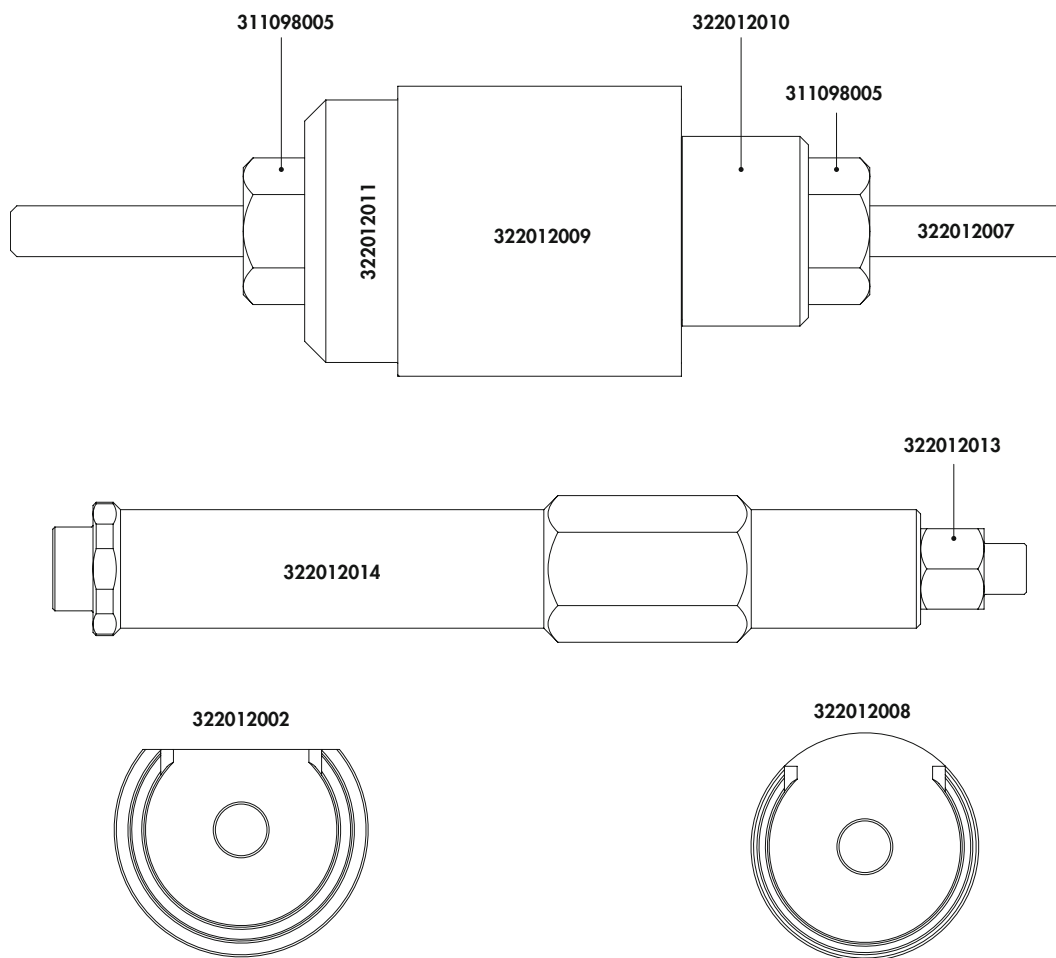

Components

322012011	WASHER WITH BEARING (INSERTION)	
322012009	REMOVAL BUSH	
311098005	NUTS M 12 (N°. 2)	
322012007	SCREW M12	
322012002	INSERTION WASHER	
322012008	REMOVAL WASHER	
322012013 + 322012014	REMOVAL TOOL	
322012010	REMOVAL BUSH WITH BEARING	

INTRODUCTION

It is compulsory to read this instruction manual before starting any kind of action.

The proper operation and full compliance of this product's performance is guaranteed only if all the instructions provided in this manual are closely adhered to.

We guarantee that this product complies with the technical specifications described in this manual. The manufacturer shall not be held responsible for any improper uses other than those described herein.

Use protective work gloves, protective footwear, hard hat and safety goggles.



Misuse:

- This product should only be used as described in this documentation; any other use is considered improper.
- The manufacturer accepts no responsibility for any damage caused by the incorrect or unreasonable use of the equipment.
- Moreover, misuse shall also void the warranty.



Take care of your tools:

- Be sure to store your tools in a clean state.
- Place the tools inside their original package.

Silentblock Ø	Brand	Model
Ø 45 mm	Fiat	Panda (4x4 - Cross - Methane), Panda Classic from 2003 to 2013 with independent left and right arms
Ø 45 mm	Fiat	Ford Ka, Fiat 500
Ø 54 mm	Ford	Ka
Ø 54 mm	Opel	Adam

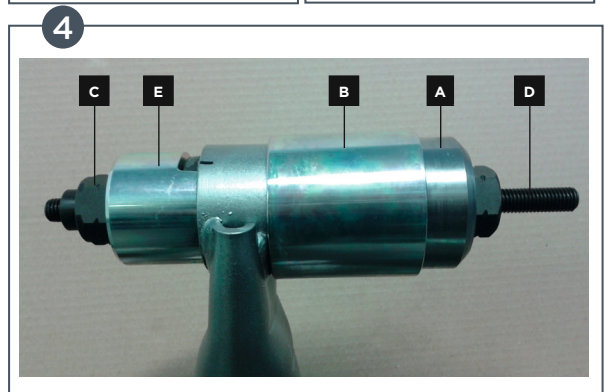
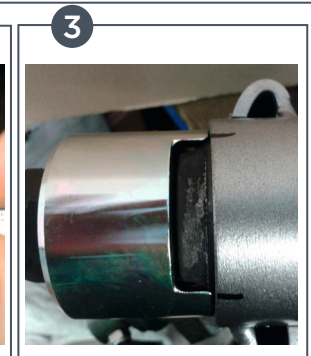
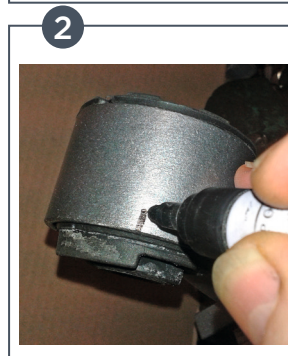
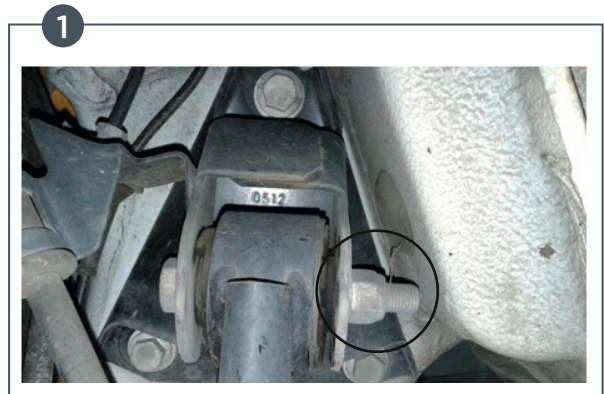

HOW TO USE

REMOVING / INSERTING SILENTBLOCKS OF fiat 500 / ford ka:

Support with mounted silentblock:

- Unscrew nut and remove screw: then pull down support to remove silentblock (fig. 1).

Removal:

- Mark silentblock position BEFORE removal (fig. 2-3).
- Mount tools 322012011 (ref. A), 322012009 (ref. B), 311098005 (ref. C), 322012007 (ref. D), 322012008 (ref. E) as shown in picture (fig. 4).
- Screw nuts with 30 mm wrenches until silentblock is fully removed (fig. 5-6).

Insertion :

- To insert silentblock, put it into position checking previously made marks, and position washer 322012002 (ref. F) to accommodate silentblock at support output; use tools: 322012011 (ref. A), 311098005 (ref. C), 322012007 (ref. D), 322012002 (ref. F) (fig. 7).
- Keep screwing with both 30 mm wrenches until silentblock is fully inserted (fig. 8-9).



ATTENTION : Apply grease to screw around nut rotation area, and also oil silentblock seat before insertion.

REMOVING / INSERTING SILENTBLOCKS OF PANDA (4X4, CROSS, NATURAL GAS):

Removal:

Insert tool 322012013 + 322012014 (ref. H+G) between silentblocks to remove: position washer 322012002 on one side (ref. F) and use bush with bearing 322012010 (ref. E) on the other side. Remove silentblock on the right-hand; and REVERSING POSITION remove silentblock on the left-hand. Use 19 mm and 30 mm wrenches (grease screw 322012013 (ref. H) before use) (fig. 10).

- Bushing (ref. F), on which M16 screw works, must be positioned correctly. Specifically, when the surface of bushing (ref. F) is in contact with the car's "axle" part, it should never be oblique and must bear correctly on the plane. It is important that the M16 screw and the entire tool are in axis during the operation.
- During the job, always use the tool from point X and not from the M16 screw.



If you use the tool from the M16 screw it will not work as it should and could get damaged.

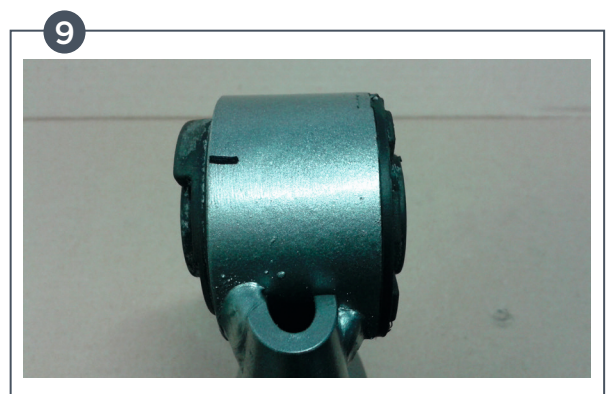
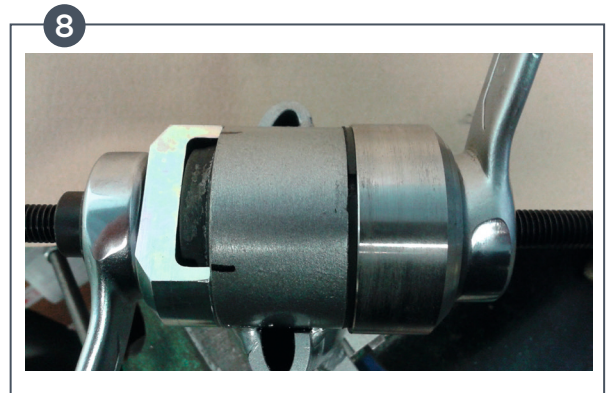
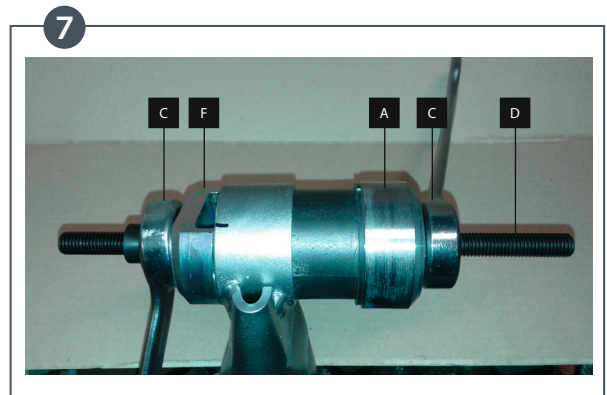
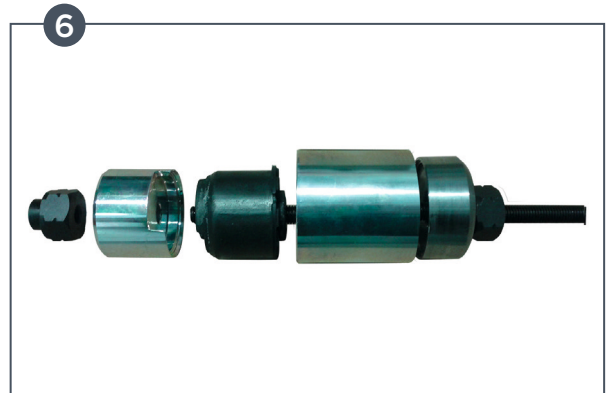

Insertion:

Fit silentblock onto screw and place it with head on washer with bearing 322012011 (ref. A); get screw onto other side of support and position milled washer 322012002 (ref. F); screw nut M12, checking that everything is aligned before screwing (fig. 11).

Oil silentblock (and, before, seat) and use two 30 mm wrenches to rotate nuts. Keep screwing until silentblock is fully inserted.



ATTENTION: Please use threads lubricating paste.

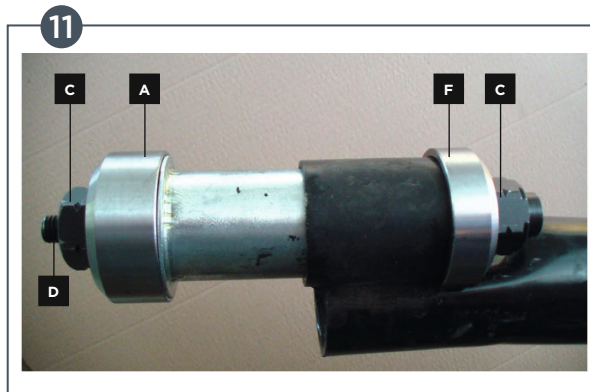
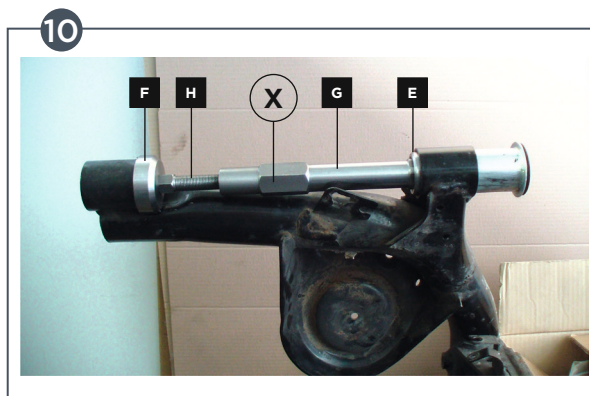





CLAS Equipements

ZA de la CROUZA
73800 CHIGNIN
FRANCE

Tél. +33 (0)4 79 72 62 22
Fax. +33 (0)4 79 72 52 86

OM 9367

EXTRACTEUR DE SILENT BLOC FIAT PANDA/500 ET FORD KA

SILENT BLOCK EXTRACTOR FIAT PANDA/500 AND FORD KA

Si vous avez besoin de composants ou de pièces, contactez le revendeur
En cas de problème veuillez contacter le technicien de votre distributeur agréé

If you need components or parts, please contact the reseller.
In case of problems, please contact your authorized technician.